

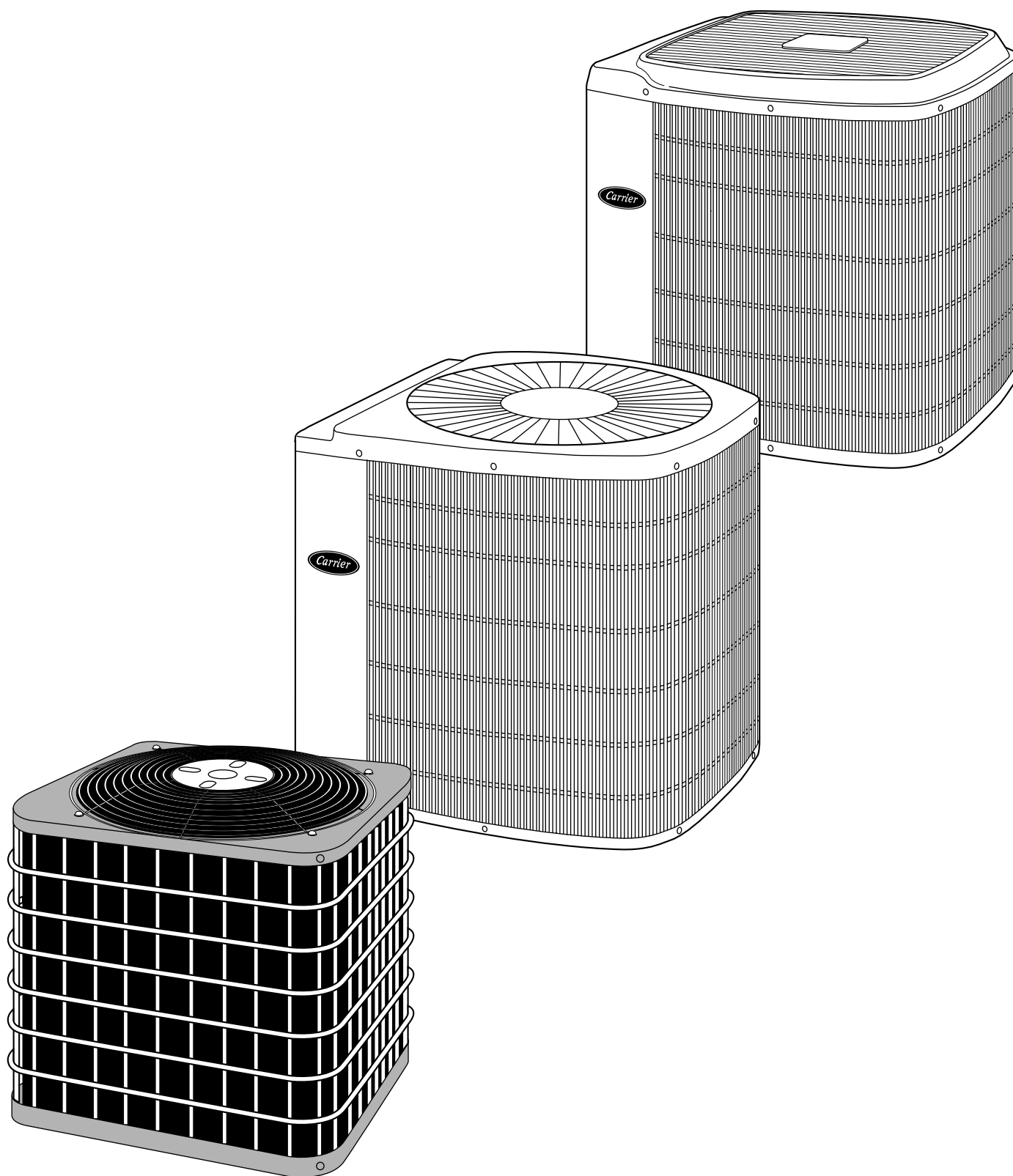

HEATING & COOLING

BOMBA DE CALOR

GUÍA PARA OPERAR Y DAR MANTENIMIENTO A SU UNIDAD DE BOMBA DE CALOR RESIDENCIAL



NOTA PARA EL INSTALADOR: ESTE MANUAL DEBE SER ENTREGADO AL USUARIO DEL EQUIPO.

BIENVENIDO A LA COMODIDAD EFICIENTE PARA TODO EL AÑO

Felicitaciones por su excelente elección y sólida inversión en la comodidad de su hogar para todo el año.

Su nueva bomba de calor representa tanto lo último en desarrollo de ingeniería como el punto culminante de muchos años de experiencia de uno de los fabricantes de sistemas de climatización de mejor reputación.

Su nueva unidad se encuentra entre la bomba de calor de mayor eficiencia energética y confiabilidad disponibles en la actualidad. Para cerciorarse de que su funcionamiento sea confiable, dedique ahora unos cuantos minutos a la lectura de este folleto. Entérese sobre la operación de su bomba de calor y sobre el poco mantenimiento que se necesita para mantenerla funcionando con una eficiencia óptima.

Con cuidados mínimos, su nueva bomba de calor le dará a usted y a su familia comodidad durante todo el año, tanto ahora como en los años venideros.

CONSIDERACIONES DE SEGURIDAD

Identifique la información de seguridad. Este es el símbolo de alerta sobre seguridad. Cuando vea este símbolo en la unidad y en las instrucciones o manuales, esté atento al potencial de sufrir lesiones personales.

Entienda las palabras indicadoras DANGER (PELIGRO), WARNING (ADVERTENCIA) y CAUTION (PRECAUCIÓN). Estas palabras se usan con el símbolo de alerta de seguridad. PELIGRO(DANGER) identifica los peligros de mayor gravedad que **producirán** lesiones personales severas o la muerte. ADVERTENCIA(WARNING) identifica los peligros que podrían producir lesiones personales severas o la muerte. PRECAUCIÓN(CAUTION) se usa para identificar procedimientos no seguros que **podrían producir** lesiones personales leves o daños al producto y la propiedad.

⚠ ADVERTENCIA

Si se hacen de manera incorrecta, la instalación, ajuste, alteración, reparación, mantenimiento o uso pueden producir explosiones, incendios, choques eléctricos u otras condiciones que podrían causar lesiones personales o daños a la propiedad. Consulte a un instalador calificado, agencia de reparaciones o a su distribuidor o sucursal para obtener información o asistencia. El instalador o agencia calificada debe usar equipos o accesorios autorizados de fábrica al modificar este producto.

⚠ ADVERTENCIA

Para evitar lesiones personales, muerte, o daños a la propiedad, lea y siga todas las instrucciones y advertencias, incluidas las etiquetas enviadas con la unidad o adheridas a la misma, antes de operar su nueva bomba de calor.

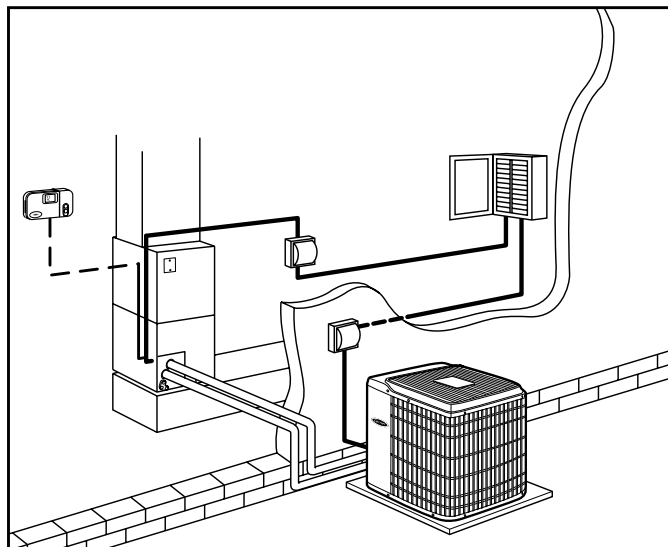

Fig.1—Instalación típica del sistema doble.

SU SISTEMA DE COMODIDAD

Identificación de su sistema

Tome tiempo para familiarizarse con el tipo de sistema que tiene. Este conocimiento le servirá para entender el funcionamiento básico de su nueva bomba de calor.

El tipo de bomba de calor que ha comprado es un sistema doble. El tipo de sistema doble tiene una unidad interior y una exterior, cada una con un serpentín. Estas unidades están interconectadas por tubos refrigerantes (ver Fig. 1).

Cada unidad tiene adherida una placa de clasificación que ofrece la información necesaria para la identificación específica de una unidad. Debe familiarizarse con los números del producto, modelo y serie que aparecen en cada placa de clasificación. Escríbalos en la última página de este folleto para consultarlos en el futuro.

DATOS IMPORTANTES

Para proteger su inversión de la mejor manera y eliminar solicitudes de reparación innecesarias, familiarícese con los datos siguientes:

- Su sistema de bomba de calor nunca debe operarse sin haber instalado correctamente un filtro de aire limpio. Programe la inspección periódica del filtro. Un filtro de aire obstruido aumentará el costo de funcionamiento y acortará la vida de la unidad.
- Los conductos de aire recibido y aire expulsado no deben estar bloqueados. Entre los objetos que es común encontrar bloqueando los conductos están las cortinas, muebles y juguetes. Un flujo de aire restringido disminuye la eficiencia de la unidad y su vida útil.
- La unidad exterior debe tener un flujo de aire sin restricciones. No cubra la unidad, no apoye ningún objeto contra la misma ni se pare en ella. No permita que se acumule hierba cortada, hojas ni otros residuos alrededor de la unidad o encima de ésta. Deje un espacio mínimo de 30 cm (12 pulgadas) entre la unidad exterior y la hierba crecida, enredaderas, arbustos, etc.
- Su termostato multiusos interior es el centro de control para su sistema de bomba de calor. Debe familiarizarse con la forma

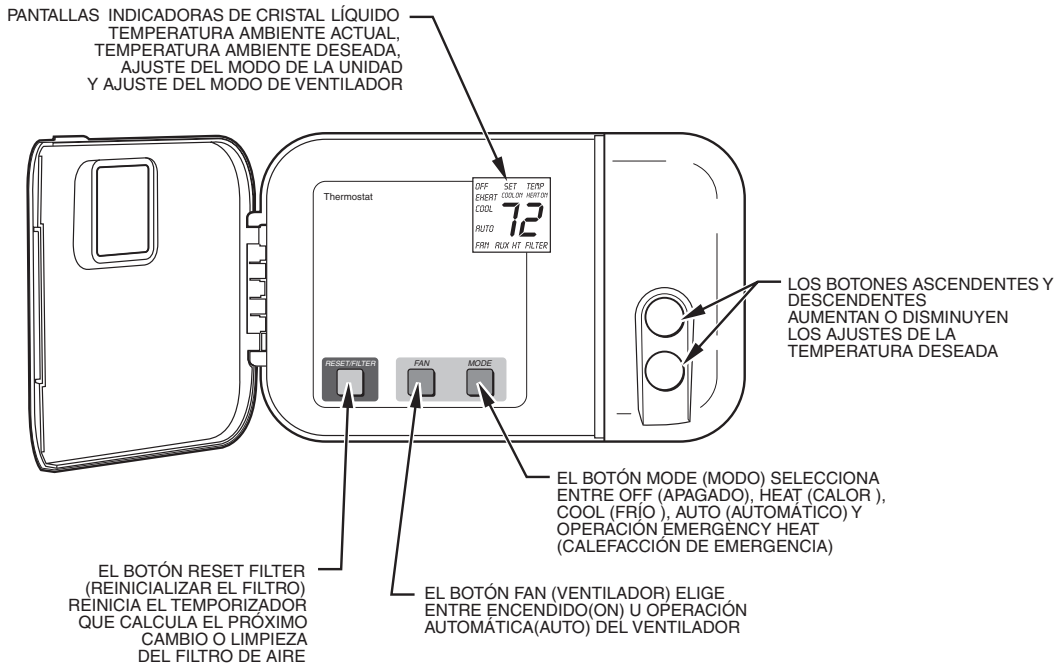

Fig. 2—Termostato Carrier

de operarlo correctamente. Si intenta controlar el sistema por otros medios, por ejemplo, encendiendo y apagando el suministro eléctrico, podrían producirse daños a la unidad (ver Fig. 2 y 3).

- Al usar la calefacción, aumentar el ajuste del termostato por más de 2 grados puede hacer que los calentadores suplementarios se enciendan para obedecer al termostato. El uso innecesario del calor suplementario reduce el potencial de ahorro de energía.
- Usted podría descubrir que puede mantener una mayor comodidad personal al mantener el ventilador encendido continuamente. Es posible que se formen "sectores de aire" debido a la estructura de la casa, la ubicación de los conductos, etc. Estos sectores de aire podrían ser muy fríos o muy calientes para su

gusto. El funcionamiento continuo del ventilador reduce al mínimo cualquier diferencia en la temperatura. Además, los sistemas equipados con limpiadores de aire electrónicos o mecánicos y/o humidificadores ofrecen el beneficio adicional de tener aire limpio todo el año, y humidificado durante la estación de invierno.

- Un sistema equipado con un ventilador térmico o de recuperación energética ofrece la ventaja de expulsar el aire viciado de la casa y dejar entrar aire fresco del exterior mientras se reduce al mínimo la pérdida de calor.
- Su sistema podría estar equipado, además, con un sistema de zonificación que permite el control individual de las temperaturas de áreas específicas de su casa.

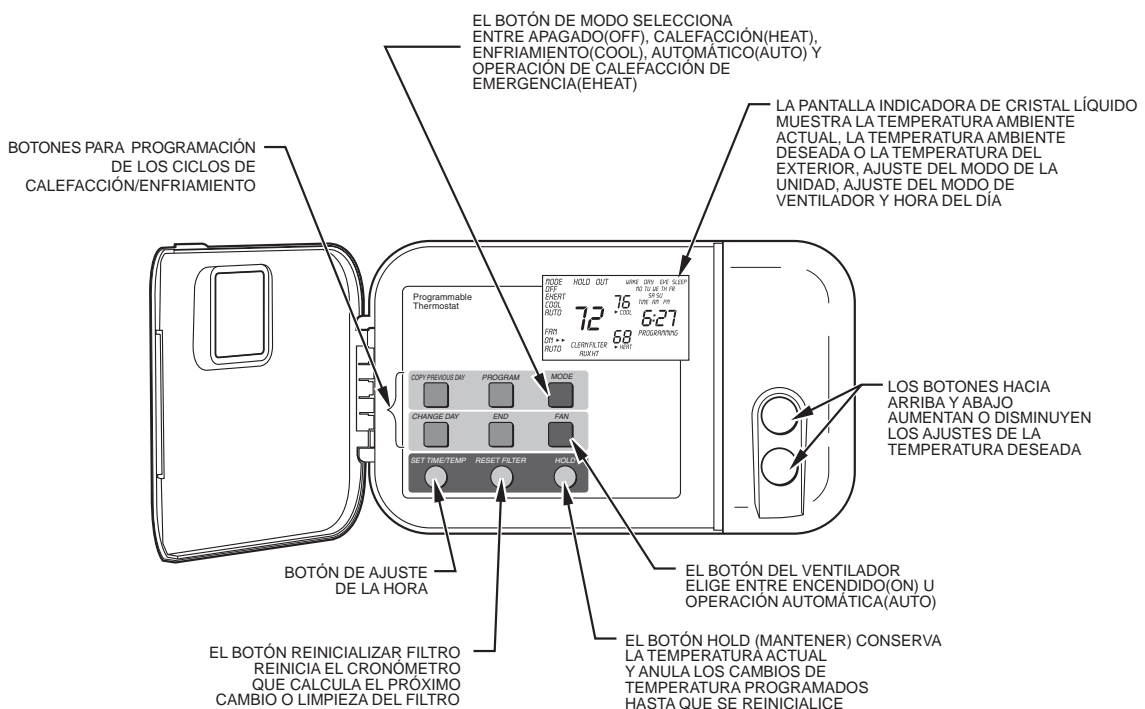

Fig. 3—Termostato típico programable Carrier

- Su bomba de calor extraerá la humedad de su casa durante la estación de frío. Al cabo de algunos minutos en funcionamiento, debe poder ver un hilo de agua correr desde el desagüe de condensación del serpentín de enfriamiento interior. Revise esto de vez en cuando para cerciorarse de que el sistema de drenaje no esté obstruido. Desde luego, no espere ver pasar mucho líquido por el desagüe si vive en un ambiente muy seco.
- Durante el ciclo de calentamiento, el aire de sus conductos podría parecer más frío de lo que usted espera al principio. Esto se debe a que su bomba de calor despiden un flujo de aire constante a alrededor de 32°C a 40°C (90°F a 105°F) en lugar de despedirlo en oleadas súbitas de aire caliente como ocurre con un calefactor convencional. Este aire podría sentirse frío debido a que es un poco más frío que la temperatura de su piel. Aún así, es lo suficientemente cálido para mantenerle cómodo.
- Durante el funcionamiento de la calefacción en invierno, habrá una tendencia a que se acumule hielo o escarcha en el serpentín del exterior. Su bomba de calor ha sido diseñada para derretir automáticamente el hielo. Durante el ciclo de descongelamiento, es normal que salga vapor o neblina de la unidad exterior. No se alarme.
- No haga funcionar su unidad en el modo de enfriamiento cuando la temperatura exterior esté por debajo de 12°C (55°F) a menos que su unidad haya sido modificada para funcionar en un ambiente de baja temperatura.
- No opere su unidad en el modo de calor cuando la temperatura del exterior supere los 66°F (18°C) a menos que haya ajustado su termostato en el modo de calor de emergencia.

OPERACIÓN DE SU BOMBA DE CALOR

La operación de su sistema de bomba de calor está controlada por el termostato interior. Usted simplemente ajusta el termostato y se mantiene la temperatura interior al nivel que seleccione. La mayoría de los termostatos para los sistemas de bomba de calor tienen 3 controles: un selector para control de temperatura, un control de VENTILADOR(FAN) y un control de SISTEMA(SYSTEM) o de MODO(MODE).

El selector de control de temperatura puede ser un cuadrante, una palanca, o un juego de botones que le permite establecer la temperatura que desea mantener para su comodidad personal. Algunos termostatos tienen 2 selectores de control de temperatura: 1 para ajustar la temperatura deseada durante la operación de enfriamiento y 1 para ajustar la temperatura deseada durante la operación de calefacción. Uno de los ajustes típicos para obtener comodidad el año entero es 20°C (72°F).

El control del VENTILADOR(FAN) ofrece 2 opciones para controlar el expulsor de aire: AUTOMÁTICO(AUTO) y ENCENDIDO(ON). Cuando se ajusta a AUTOMÁTICO(AUTO), el expulsor funciona únicamente si la bomba de calor está funcionando. Cuando el interruptor del VENTILADOR(FAN) se ajusta en la posición de ENCENDIDO(ON), el expulsor funciona de manera continua.

Por lo general, el control de SISTEMA(SYSTEM) o MODO(MODE) en su termostato ofrece las siguientes selecciones: FRÍO(COOL), APAGADO(OFF), CALOR(HEAT), AUTOMÁTICO(AUTO), CALOR DE EMERGENCIA(EHEAT). Es posible que algunos termostatos tengan un interruptor especial para el CALOR DE EMERGENCIA. La bomba de calor no funcionará cuando el control de SISTEMA(SYSTEM) O MODO(MODE) se haya ajustado a APAGADO(OFF). Cuando el control de SISTEMA(SYSTEM) o MODO(MODE) se ajusta a FRÍO(COOL), su bomba de calor

suministrará aire frío cuando la temperatura del interior aumente por encima del nivel que desea mantener. Cuando el control de SISTEMA(SYSTEM) o MODO(MODE) se ajuste a CALOR(HEAT), su bomba de calor suministrará calor cada vez que la temperatura del interior disminuya por debajo del nivel que usted haya seleccionado.

La selección de AUTOMÁTICO(AUTO) que se encuentra en algunos termostatos ofrece un cambio automático entre el enfriamiento y la calefacción. Al ajustar el control del SISTEMA(SYSTEM) o MODO(MODE) en AUTOMÁTICO(AUTO), la operación de enfriamiento se activa si la temperatura del interior aumenta por encima del ajuste de la temperatura de enfriamiento, o se activa la operación de calefacción si la temperatura del interior disminuye por debajo del ajuste de calefacción del termostato.

Dependiendo de sus necesidades típicas de calefacción durante el invierno, es posible que su sistema de comodidad residencial incluya una fuente suplementaria de calor. El ajuste EHEAT (CALOR DE EMERGENCIA) ofrece una selección conveniente entre los 2 aparatos de calefacción. Su bomba de calor funcionará cuando se ajuste el control de SISTEMA(SYSTEM) o MODO(MODE) en CALOR(HEAT). Cuando el control de SISTEMA(SYSTEM) o MODO(MODE) se ajusta a EHEAT, la bomba de calor se apagará y se activará la fuente suplementaria de calor.

En ciertas áreas geográficas y en ciertas aplicaciones, no es necesario el calor suplementario. Consulte a su distribuidor si tiene alguna pregunta sobre su aplicación.

Su termostato puede ser PROGRAMABLE o NO-PROGRAMABLE.

Un termostato NO-PROGRAMABLE no permite que los ajustes de temperatura varíen durante el día o la semana sin cambiar los ajustes físicamente. Un termostato PROGRAMABLE permite programar con anticipación diversos cambios diarios a la temperatura. Durante el invierno, por ejemplo, es posible que usted quiera "regresar" la temperatura de su casa en la noche y luego hacer que la temperatura vuelva al ajuste normal antes de que se despierte.

La temperatura de la casa puede entonces disminuirse de nuevo durante el día, cuando no hay nadie en casa, y volver al nivel óptimo de comodidad cuando su familia regresa a casa. Durante el verano, pueden programarse los cambios opuestos. Al usarla correctamente, la programación puede ayudarle a ahorrar energía en la calefacción o enfriamiento de su casa.

MODO DE ENFRIAMIENTO

Al operar en el modo de enfriamiento, su bomba de calor funcionará en dicho modo hasta que la temperatura del interior descienda hasta el nivel que usted ha seleccionado. En días de extremo calor, su bomba de calor funcionará por períodos más largos cada vez y tendrá períodos de "apagado" más cortos que en días de temperatura moderada.

Las siguientes son condiciones comunes que le añaden calor o humedad extra a su casa. Su bomba de calor funcionará durante más tiempo para mantener su casa cómoda cuando:

- Las puertas de entrada se abren y se cierran con frecuencia
- Hay aparatos para lavado de ropa en funcionamiento
- Se está usando una ducha
- Hay más gente en la casa que lo usual
- Se están usando más luces eléctricas que lo normal
- Las cortinas están abiertas en el lado soleado de la casa

MODO DE CALEFACCIÓN

Al ajustar el control de SISTEMA(SYSTEM) o MODO(MODE) de su termostato interior en CALOR(HEAT), su bomba de calor funcionará en el modo de calefacción hasta que la temperatura ambiente aumente al nivel que haya seleccionado. Obviamente, para mantener un ambiente agradable en los días y las noches de más frío, su bomba de calor tendrá que funcionar durante períodos más largos que en los días de temperatura moderada.

CALOR SUPLEMENTARIO

Su bomba de calor es su fuente principal de calefacción. Su sistema podría también estar equipado con una fuente de calor suplementario como, por ejemplo, de electricidad, gas, o aceite. En los días y las noches frías, su sistema encenderá automáticamente el calor suplementario para poder mantener el nivel de comodidad que ha seleccionado.

Su termostato electrónico Carrier mostrará las palabras "AHORRO DE ENERGÍA" cuando la bomba de calor esté suministrando todo el calor que sea necesario. Cuando se necesite calor adicional, su termostato encenderá el calor suplementario (si viene equipado con éste) y mostrará el mensaje de calor auxiliar "AUX HT" .

MODO DE DESCONGELAMIENTO

Cuando su bomba de calor está suministrándole calor a su casa y la temperatura del exterior disminuye a menos de 6.5°C (45°F), la humedad podría empezar a congelarse en la superficie del serpentín exterior. Si se permite su acumulación, este hielo podría impedir la circulación del aire a través del serpentín y reducir la cantidad de calor absorbido del aire exterior. De tal forma que, para mantener una operación que economice energía, su bomba de calor tiene un modo de descongelamiento automático.

El modo de descongelamiento empieza en intervalos preestablecidos de 90 minutos, aunque puede reajustarse a 30 ó 50 minutos. El descongelamiento empezará en la hora preestablecida sólo si la cantidad de hielo es suficiente para interferir con la operación normal de calefacción.

Después de que el hielo se ha derretido en el serpentín exterior, o después de un máximo de 10 minutos en el modo de descongelamiento, la unidad regresa a la operación de calefacción normal automáticamente.

No se alarme si se presentan vapor y niebla en la unidad del exterior durante el modo de descongelamiento. El vapor de agua del hielo que se derrita podría condensarse en forma de vaho en el aire frío de afuera.

Durante ciertas condiciones climáticas tales como nieve fuerte y lluvia helada no es raro que se acumule hielo en la rejilla de la unidad exterior. Lo anterior es normal para estas condiciones climáticas. No intente quitar el hielo de la rejilla de la unidad exterior. Esta condición no afectará el funcionamiento correcto de la unidad y desaparecerá en cuestión de pocos días.

MODO DE CALOR DE EMERGENCIA

El ajuste EHEAT de calor de emergencia en su termostato electrónico Carrier puede utilizarse para apagar su bomba de calor y usar sólo la fuente de calor suplementaria (si la tiene). El indicador AUX HT de calor auxiliar aparecerá mientras su sistema esté funcionando en el modo EHEAT.

Normalmente, el calor de emergencia no se utiliza. No obstante, podría haber situaciones en las que sea necesario. Su termostato programable Carrier tiene un indicador de alarma de servicio. En la estación de calor, si alguna vez el termostato

muestra el mensaje de problema ("TROUBLE"), ponga su termostato en el modo EHEAT y llame a su distribuidor. Esto permite que su fuente de calor suplementaria mantenga su casa caliente hasta que su bomba de calor pueda repararse. Además, si la electricidad de su bomba de calor ha estado apagada por más de 30 minutos, debe poner su termostato en el modo EHEAT antes de volver a encender su bomba de calor. Deje su sistema en el modo EHEAT durante un período equivalente al de apagado. No es necesario que pase de 12 horas. Si no puede determinar la cantidad de tiempo que el sistema ha estado apagado, déjelo en el modo EHEAT durante 8 horas.

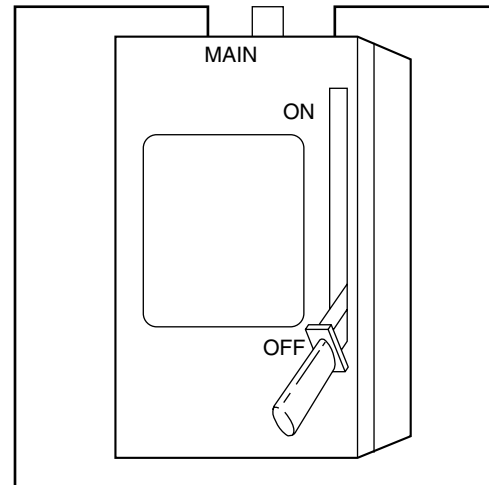

Fig. 4—Desconexión eléctrica principal

REALIZACIÓN DEL MANTENIMIENTO DE RUTINA

Con el debido mantenimiento y cuidado, su bomba de calor funcionará de manera económica y confiable. El mantenimiento puede realizarse fácilmente con las siguientes instrucciones. Sin embargo, antes de realizar el mantenimiento, tenga en cuenta las siguientes precauciones importantes de seguridad:

⚠ ADVERTENCIA

Desconecte todo el suministro eléctrico hacia el administrador de aire del interior o calefactor antes de quitar los paneles de acceso para realizar alguna labor de mantenimiento. Desconecte el suministro eléctrico hacia las unidades del interior y exterior.

nota: es posible que haya más de un interruptor de desconexión eléctrica. un choque eléctrico puede producir lesiones personales o la muerte.

⚠ ADVERTENCIA

Aunque se ha tenido cuidado especial para reducir al mínimo los bordes agudos en la construcción de su unidad, tenga extremo cuidado al manejar las piezas o meter la mano dentro de la unidad.

REVISE EL FILTRO DEL AIRE

Un filtro de aire sucio producirá tensión excesiva en el compresor y en el motor del fuelle. Esto podría hacer que los componentes se sobrecalienten y se apaguen automáticamente. En el peor de los casos, fallarán los componentes y deberán ser reemplazados. Para

evitar que el funcionamiento de su unidad sea ineficiente o que ésta falle, **REVISE LOS FILTRO CADA 3 A 4 SEMANAS**. Reemplace los filtros cuando sea necesario o limpie los filtros si tiene filtros reutilizables.

Los filtros desechables deben reemplazarse con filtros similares y nuevos que tengan las mismas dimensiones.

Los filtros reutilizables y permanentes deben lavarse en una solución de agua fría y detergente suave, luego deben enjuagarse y secarse bien. **EL FILTRO DEBE ESTAR COMPLETAMENTE SECO ANTES DE VOLVER A INSTALARSE**. Para evitar que su unidad permanezca apagada durante un período prolongado mientras se seca uno de los filtros, debe tener un filtro extra a la mano. Esto le permite alternarlos con un tiempo mínimo de inactividad para su sistema de climatización. Es posible comprar filtros extra de su distribuidor.

No hay filtros en la unidad exterior de un sistema doble. Si su unidad interior es un calefactor de gas o petróleo, consulte el Manual del usuario de la misma para ubicar el filtro y los procedimientos para su reemplazo o limpieza.

Si su sistema incluye una unidad de serpentín de ventilador interior, el filtro podría estar ubicado en la unidad en el sitio en que se conecta con el conducto de aire de retorno o pleno (ver Fig. 5). Quite la placa de la cubierta del filtro deslizando los enganches hacia el centro de la placa. Levante el filtro para retirar el reborde inferior. El filtro viene cargado con un resorte y "saltará". Vuelva a colocar el filtro, cerciorándose de fijar el filtro detrás del reborde inferior. Al colocar de nuevo la placa de la cubierta, fije la placa detrás del reborde superior y luego deslice las lengüetas hacia afuera.

El serpentín del ventilador interior puede estar ubicada en el ático. En ese caso, el filtro podría estar ubicado detrás de la rejilla del aire de retorno.

Obtenga acceso al filtro quitando la rejilla de aire de retorno.

Si su sistema incluye un limpiador de aire de alta eficiencia o electrónico, consulte el Manual del usuario del limpiador de aire para limpiar correctamente el filtro o reemplazarlo.

SERPENTÍN INTERIOR

Si el serpentín del sistema doble sólo ha sido usada con un filtro limpio instalado, debería necesitar limpieza mínima.

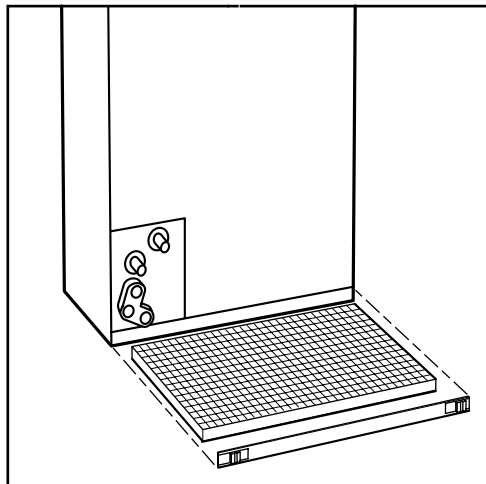

Fig. 5—Extracción del filtro del serpentín ventilador

Si se requiere la limpieza del serpentín, llame a su distribuidor para obtener servicio. Podría ser necesario limpiar el serpentín con una solución de detergente y enjuagarla con agua. Esto podría requerir la extracción del serpentín. No debe intentar hacer ésto por su cuenta.

SERPENTÍN EXTERIOR

Si los trozos de hierba, hojas, arbustos y otros residuos se mantienen lejos de la unidad exterior, un cuidado mínimo deberá ser suficiente para mantener el sistema funcionando correctamente. Para que el drenaje se realice correctamente, es necesario quitar los residuos periódicamente del plato de la base. Sin embargo, si el serpentín exterior se ensucia, utilice una aspiradora de pie o de arrastre con un accesorio de cepillo suave para limpiar la superficie del exterior. aspire la superficie del serpentín con un movimiento ascendente o descendente. Tenga cuidado de no doblar o dañar las aletas.

Si la suciedad ha penetrado profundamente en el serpentín, comuníquese con su distribuidor para obtener servicio. Es posible que el motor del ventilador exterior deba ser desconectado y el panel superior retirado para obtener acceso al serpentín y limpiarla bien.

No intente realizar esta operación por su cuenta.

SERPENTÍN EXTERIOR—COSTA MARINA

Si su unidad está ubicada cerca del océano, se necesita un mantenimiento especial. La neblina o la brisa del océano contienen sal, la cual corroe la mayoría de los metales. Aunque su nueva unidad está hecha de metal galvanizado y protegida con pintura de alta calidad, usted debe tomar la precaución de realizar un mantenimiento adicional que consiste en lavar la unidad periódicamente. Al lavar todas las superficies expuestas y el serpentín, estará prolongando la vida de su unidad. Consulte a su contratista de instalación para conocer los intervalos y los procedimientos adecuados para su área geográfica o contacto de servicio.

SOPORTE PARA LA UNIDAD

La unidad exterior de su sistema doble debe mantenerse en una posición nivelada. Si por alguna razón el soporte de la unidad cambia o se asienta de manera tal que la unidad ya no está a nivel, debe corregir la condición. Vuelva a nivelarla sin demora para garantizar que el agua se drene de la unidad. Si usted nota que el agua o el hielo se acumulan debajo de la unidad, haga lo necesario para que se drenen hacia el exterior de la unidad.

Las bombas de calor instaladas en áreas cubiertas de nieve deben elevarse mediante columnas de soporte o un estante para nieve.

ANTES DE SOLICITAR UNA "VISITA DE SERVICIO"

VERIFIQUE LA EXISTENCIA DE ESTOS PROBLEMAS DE FÁCIL RESOLUCIÓN:

- Revise los interruptores de desconexión interiores y exteriores. Verifique que los cortacircuitos estén **ENCENDIDOS (ON)** o que no haya ningún fusible fundido.
- Verifique que haya suficiente flujo de aire. Revise que no haya ninguna acumulación de suciedad en los filtros de aire ni obstrucciones en los conductos del aire de retorno o de suministro. Cerciórese de que los conductos estén abiertos y libres de obstrucciones.

- Revise los ajustes de su termostato interior. Si desea obtener enfriamiento, asegúrese de que el selector de control de la temperatura esté ajustado por debajo de la temperatura ambiente y el control de SISTEMA(SYSTEM) o MODO(MODE) esté en FRÍO(COOL) o AUTOMÁTICO(AUTO). Si necesita calor, asegúrese de que el selector de control de la temperatura esté ajustado por encima de la temperatura ambiente y que el control de SISTEMA(SYSTEM) o MODO(MODE) esté ajustado a CALOR(HEAT) o AUTOMÁTICO(AUTO). El control de VENTILADOR debe ajustarse a ENCENDIDO(ON) para que el expulsor funcione continuamente o en AUTOMÁTICO(AUTO) si desea que el expulsor funcione únicamente mientras su bomba de calor está funcionando.

Si su sistema de comodidad todavía sigue sin funcionar, apague su sistema y comuníquese con su representante de servicio para resolución de problemas y reparaciones. Facilite detalles sobre el aparente problema y suministre los números de modelo y de serie de su equipo (debe tenerlos anotados en la última página de este folleto). Con esta información, su distribuidor podría ofrecerle sugerencias útiles por teléfono o ahorrarle tiempo valioso mediante una preparación inteligente para la visita de servicio.

MANTENIMIENTO REGULAR DEL DISTRIBUIDOR

Además del mantenimiento de rutina que realice usted, el sistema de climatización de su hogar debe ser inspeccionado con frecuencia por un técnico de servicio que tenga el entrenamiento adecuado. La inspección (de preferencia dos veces al año, pero al menos una vez cada año) debe incluir lo siguiente:

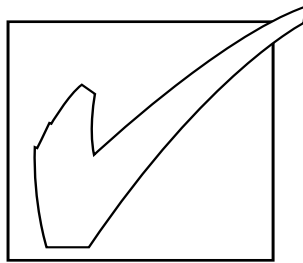

- La inspección de rutina de los filtros de aire. Reemplazo o limpieza según se necesite.
- La inspección y limpieza de la rueda del fuelle, la caja y el motor según se necesite.
- La inspección y, si se necesita, la limpieza de los serpentines interior y exterior.
- La inspección del plato de drenaje del serpentín del interior, además de los conductos de drenaje principal y secundario. Si se ha suministrado, el plato de drenaje auxiliar y el conducto deben ser inspeccionados en este momento. El servicio debe incluir la limpieza, si es necesaria.
- Revisión de todos los cables eléctricos y las conexiones.
- Verificación de las conexiones físicas seguras para los componentes individuales dentro de las unidades.
- Revisión operativa del sistema de bomba de calor para determinar la condición real de funcionamiento. En este momento deben hacerse las reparaciones o ajustes necesarios.
- Es posible que su representante de servicios ofrezca un contrato económico de servicio que cubre las inspecciones de temporada. Pida más detalles.

INFORMACIÓN PARA REGISTRO

Anote los números del modelo, producto y serie de su nuevo equipo en los espacios suministrados. Esta información, junto con los otros datos listos para consulta solicitados, será necesaria si alguna vez necesita información o servicio.

DATOS DE INSTALACIÓN

Fecha de instalación _____

Nombre del distribuidor _____

Dirección _____

Ciudad _____

Estado _____ Cód. postal _____

Teléfono _____

SISTEMA DOBLE

Unidad Exterior:

No. de producto _____

No. de modelo _____

No. de serie _____

Unidad o Serpentín Interior:

No. de producto _____

No. de modelo _____

No. de serie _____

UNIDAD MODULAR INTERIOR, si es pertinente:

Expulsor — No. de producto _____

No. de modelo _____

No. de serie _____

Serpentín — No. de producto _____

No. de modelo _____

No. de serie _____

Calefactor — No. de producto _____

No. de modelo _____

No. de serie _____

ACCESORIOS

No. de producto _____

No. de producto _____

No. de producto _____

No. de producto _____

No. de producto _____



HEATING & COOLING

PARA OBTENER INFORMACIÓN SOBRE PIEZAS: Consulte a su representante de instalación o la sección de clasificados de su directorio telefónico local bajo el encabezado "Equipos de calefacción" o "Contratistas y sistemas de aire acondicionado" para buscar la lista de distribuidores por marca. Tenga los números de modelo y serie y la letra de serie de su equipo disponibles para garantizar que se consiga la pieza de reemplazo correcta.

Carrier Corporation • Indianapolis, Indiana 46231